

お客様用

ETC卓上プリンタEP-D19

取扱説明書

このたびは「ETCプリンタ」をお買い上げ頂き、ありがとうございます。
ご使用前に必ずこの取扱説明書をお読み頂き、記載された内容にしたがって正しくお使いください。

本書は紛失しないよう大切に保管してください。

なお、本機を他のお客様にお譲りになる時は必ず本書も合わせてお渡してください。

目次

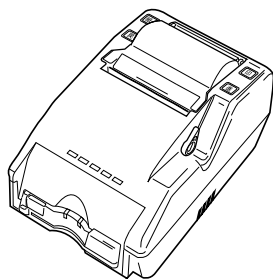

| | |
|---------------------|----|
| 本機の機能 | 1 |
| 各部の名称 | 1 |
| 安全上のご注意 | 2 |
| ご使用前に | 5 |
| ご使用方法 | |
| ワンタッチ発行 | 7 |
| ズバリ発行 | 8 |
| 一括発行 | 10 |
| ロール紙の交換 | 12 |
| PCと接続する | 13 |
| 料金所マスターデータを最新版に更新する | 15 |
| 利用明細書に発行者名を印字する | 16 |
| 発行者名印字サービス申込書記入例 | 17 |
| 発行者名印字サービス申込書 | 18 |
| お手入れと保管 | 19 |
| 故障と考える前に | 20 |
| 仕様 | 20 |
| サービスと保証 | 20 |

本機の機能

| | |
|-------------|-----------------------|
| ETC利用明細書の発行 | 最新利用履歴のワンタッチ発行 |
| | 指定した利用履歴のズバリ発行 |
| | 指定した過去利用履歴から最新までの一括発行 |

各部の名称

本体前面

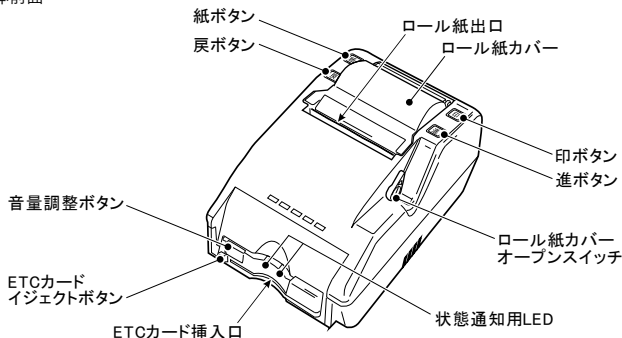

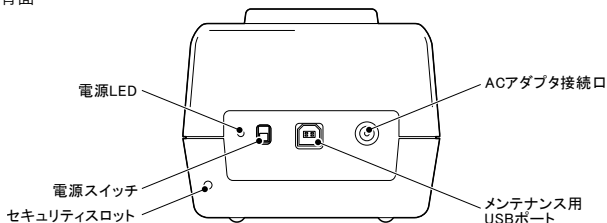

本体背面





安全上のご注意







ここに表記した注意事項は、安全に関する重大な内容を記載していますので、必ず守ってください。

表示と意味は、次のようになっています。

| | |
|--|--|
|  警告 | 誤った取り扱いをすると、人が死亡または重傷を負う可能性が想定される内容を示します。 |
|  注意 | 誤った取り扱いをすると、人が障害を負ったり物的損害の発生が想定される内容を示します。 |

図記号の例

| | |
|--|--|
|  分解禁止 | ⊘は、禁止（してはいけないこと）を示します。具体的な禁止内容は、⊘の中や近くに絵や文章で示します。左図の場合は「分解禁止」を示します。 |
|  プラグを抜く | ●は強制（必ずすること）を示します。具体的な強制内容は、●の中や近くに絵や文章で示します。左図の場合は「差し込みプラグをコンセントから抜くこと」を示します。 |

| | |
|--|---|
|  警告 | |
|  禁止 | 雷が鳴りだしたら、ACアダプタの接続作業を中止すること 落雷による感電の恐れがあります。 |
|  分解禁止 | 指定修理技術者以外は、絶対に分解や修理・改造を行わないこと 発火したり、異常作動してけがをすることがあります。 |
|  必ず守る | ACアダプタは付属のものを使用すること 発火や感電の原因になります。 |
|  禁止 | 電源コードの被覆の破れ等がみられるときは、使用を中止して 修理を依頼すること 感電やショート・発火・故障の原因になります。 |
|  禁止 | 電源コードを傷つけたり、破損させたり、加工したり、無理に 曲げたり、引っ張ったり、ねじったりしないこと 感電や発火の原因になります。 |
|  必ず守る | 電源コードは操作の妨げにならないように取り回すこと また、余長分は机やドアなどに挟み込むことがないようクランプ 等で束ねること。 事故や感電・ショート・発火・故障の原因になります。 |

⚠ 注意



液体のかかる場所や湿気の多い場所に置かないこと
感電や動作不良を起こす恐れがあります。



幼児やご自分で意思表示のできない人には使用させないこと
感電やけがをすることがあります。



ACアダプタプラグを抜くときは、ACアダプタプラグをもって
行うこと。電源コードを引っ張って抜かないこと
感電やショートして発火することがあります。



長期間ご使用にならないときは、かならずACアダプタプラグを
抜いておくこと
絶縁劣化による感電や漏電火災の原因になります。



お手入れの際は必ずACアダプタプラグを抜くこと
また、濡れた手で抜き差ししないこと
感電やけがをすることがあります。



AC100V以外は使用しないこと
火災や故障の原因となります。



ACアダプタプラグに水や塩分及び汚れを付着させないこと
感電・ショート・発火の原因になります。



本機を屋外に置かないでください
感電・ショート・発火の原因になります。



動かなくなったり異常がある場合は、事故防止のため、すぐに
ACアダプタプラグを抜いて、お買い求めの販売店に必ず点検・
修理を依頼すること
感電や漏電・ショートなどによる火災の恐れがあります。



本品は水洗いしないこと
事故や故障の原因になります。



本体に水や飲み物をこぼしたり、強い衝撃を与えないこと
また、電源コードを無理に引っ張ったりしないこと
感電や漏電・ショートなどによる火災の恐れがあります。

 注意



本体は絶対に開けないこと
故障やけがの原因になります。



タコ足配線にしないこと
コンセントが過熱し火災の原因になります。



電源ケーブルの上には、絶対に重いものを乗せないこと
ケーブルに傷がついて、感電や火災の原因になります。

ご使用前に

- ① 机の上など、安定した場所に置いてください。

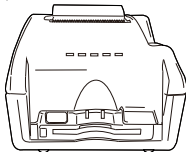

- ② 本体の背面にACアダプタプラグを接続します。

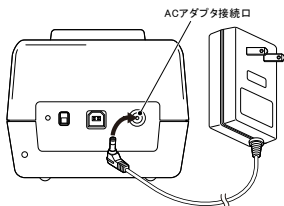

⚠ 警告
ACアダプタプラグは接続口にしっかりと差し込んでください。

⚠ 警告
コンセントへは根元まで確実に差し込んでください。
また、タコ足配線は避けてください。

- ③ 電源スイッチを入れてください。

電源LEDが点灯しETCカードリーダーLEDの左（緑）右（橙）が5秒点灯し、ブザーが「ピー」と一回鳴った後にカードリーダーLEDが消灯します。

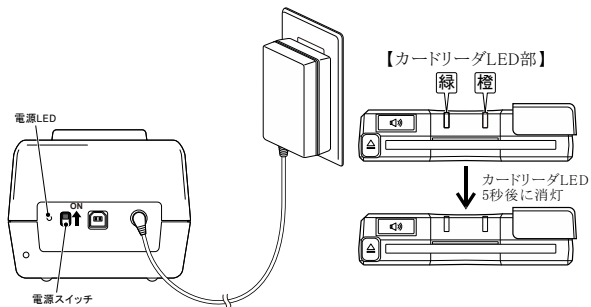

ご使用前に

ETCカードの挿抜と音量調整

【ETCカードの入れ方】

- ① ETCカードをカードリーダーに挿入方向を確認し、カチッと音がするまでしっかりと挿入してください。

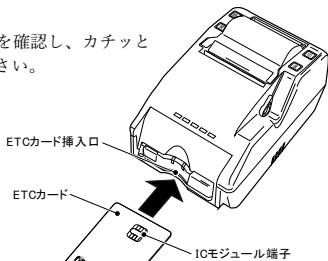

【ETCカードの抜き方】

- ① カードリーダーのETCカードイジェクトボタンを押すとETCカードが排出されます。

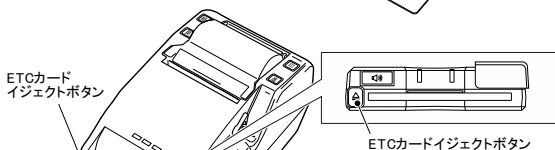

警告

△ 警告
緑色LED点滅中はETCカードを抜かないでください。ETCカード内部のデータが破損する恐れがあります。

【音声ガイダンスの音量調整】

- ① カードリーダーの音量調整ボタンを押すことにより音量を調整することができます。初期値は音量1です。ボタンを押すごとに下記のように変化します。

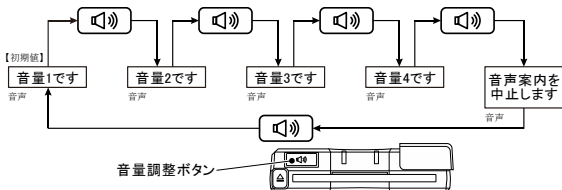

ご使用方法

ワンタッチ発行 — 最新の履歴の利用明細書を発行する

- ① ETCカードをカードリーダーに挿入方向を確認し、カチッと音がするまでしっかりと挿入してください。

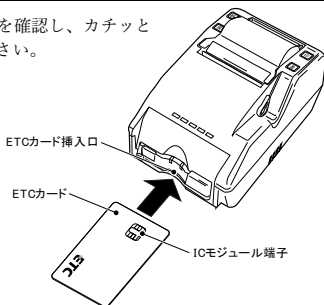

- ② ETCカード読み取り中はカードリーダーLED（緑）が点滅し、カード内の最新履歴を音声で案内します。
「履歴1、〇月〇日、料金は〇〇〇円です。」
案内後、カードリーダーLED（緑）が点灯します。

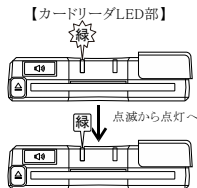

- ※利用履歴が無い場合は、以下のアナウンスが流れます。
「利用履歴はありません。」



警告
緑色LED点滅中はETCカードを抜かないでください。
ETCカード内部のデータが破損する恐れがあります。

- ③ 本機の印ボタンを押す。

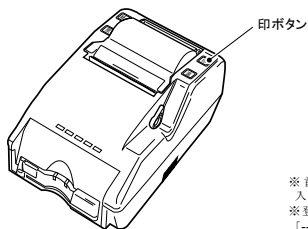

〈印字イメージ〉

| |
|-------------------|
| No. 0001 |
| 利用明細書 |
| 2020年 1月 1日 12:00 |
| 入口料金所 湾岸千葉 |
| 出口料金所 千葉北駒形 |
| 車種 普通車 |
| 通行料金 ¥ 1400円 |
| 合計 ¥1400円 |

※ 首都高速道路等の様に均一料金所のところで入口と出口は同一料金所名表示となります。
※ 登録のない料金所を追加した場合は料金所名が「-----」と印字されます。

ご使用方法

ズバリ発行 — 指定した利用履歴の利用明細書を発行する

- ① ETCカードをカードリーダーに挿入方向を確認し、カチッと音がするまでしっかりと挿入してください。

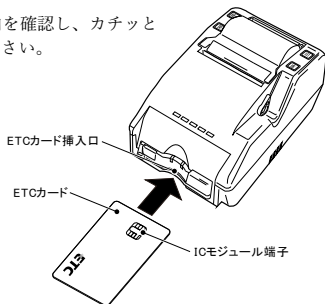

- ② ETCカード読み取り中はカードリーダーLED（緑）が点滅し、カード内の最新履歴を音声で案内します。
「履歴1、〇月〇日、料金は〇〇〇円です。」
案内後、カードリーダーLED（緑）が点灯します。

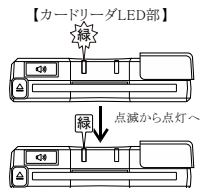

※利用履歴が無い場合は、以下のアナウンスが流れます。
「利用履歴はありません。」

警告
緑色LED点滅中はETCカードを抜かないでください。
ETCカード内部のデータが破損する恐れがあります。

- ③ 発行希望の利用履歴を戻ボタン・進ボタンで検索します。
戻るボタンを1回押すごとに、履歴を1件遡ります。

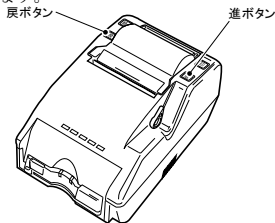
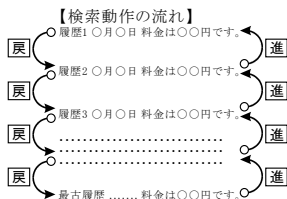

ご使用方法

ズバリ発行 — 指定した利用履歴の利用明細書を発行する

- ④ 本機の印ボタンを押す。

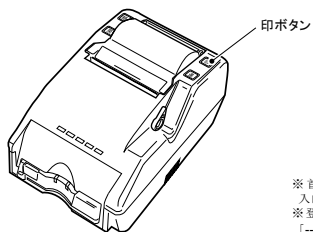

<印字イメージ>

| | |
|-------------------|--------|
| No. 0001 | |
| 利用明細書 | |
| 2020年 1月 1日 12:00 | |
| 入口料金所 湾岸千葉 | |
| 出口料金所 千葉北駒形 | |
| 車種 普通車 | |
| 通行料金 ¥ | 1400円 |
| 合計 | ¥1400円 |

※ 首都高速道路等の様に均一料金所のところでは入口と出口は同一料金所名表示となります。

※ 登録のない料金所を追加した場合は料金所名が「-----」と印字されます。

ご使用方法

一括発行 — 指定した過去の利用履歴から最新までのすべての利用明細書を発行する

- ① ETCカードをカードリーダーに挿入方向を確認し、カチッと音がするまでしっかりと挿入してください。

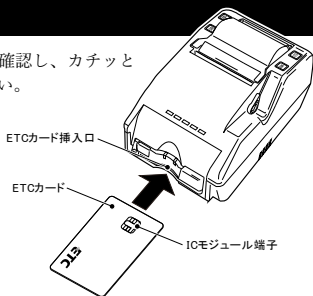

ETCカード読み取り中はカードリーダーLED(緑)が点滅し、カード内の最新履歴を音声で案内します。

「履歴1、〇月〇日、料金は〇〇〇円です。」案内後、カードリーダーLED(緑)が点灯します。

【カードリーダーLED部】

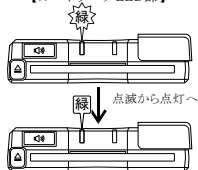

※利用履歴が無い場合は、以下のアナウンスが流れます。
「利用履歴はありません。」

⚠ 警告

緑色LED点滅中はETCカードを抜かないでください。
ETCカード内部のデータが破損する恐れがあります。

- ② 発行希望の利用履歴を戻ボタン・進ボタンで検索します。

戻るボタンを1回押すごとに、履歴を1件遡ります。

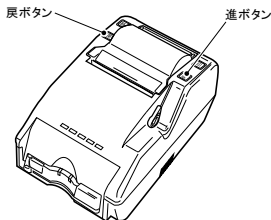
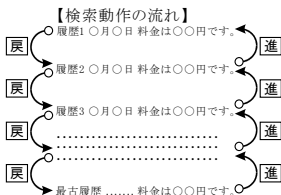

ご使用方法

一括発行 — 指定した過去の利用履歴から最新までのすべての利用明細書を発行する

- ③ 本機の印ボタンを長押しします。
(2件目が印字され始めるまで押し続けてください。)

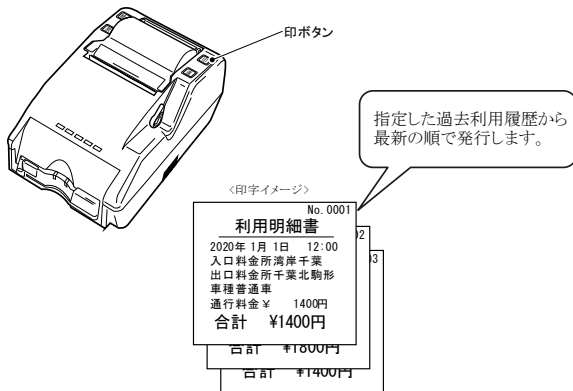

※ 首都高速道路等の様に均一料金所のところでは
入口と出口は同一料金所名表示となります。
※ 登録のない料金所を追加した場合は料金所名が
「-----」と印字されます。

ご使用方法

専用ロール紙を交換する（用紙の端に赤ラインが出た時）

ロール紙カバー

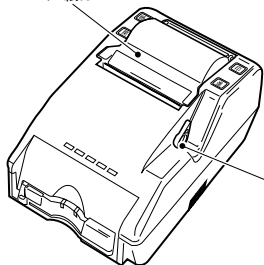

ロール紙カバー
オープンスイッチ

- ① ロール紙カバーオープンスイッチを押してロール紙カバーを開けてください。

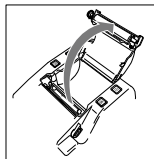

- ② 残っている用紙を取除き、方向に注意し新しい専用ロール紙を芯棒にセットしてください。

交換用専用ロール紙
品番: 998002-1030 (10巻単位)
お買い求めの際は最寄りの販売店に
ご確認ください。

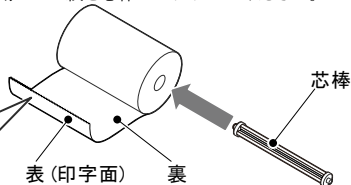

- ③ ロール紙をプリンタに正しくセットし、ロール紙を1 cm くらい出しながらカバーをカチッとしっかりと閉めてください。不要な部分のロール紙はカットしてください。

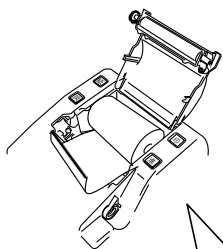

ロール紙には**表裏**があります。
挿入面を間違えると印字が
できませんので十分にご確認のうえ
セットしてください。

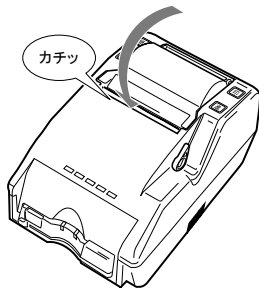

ご使用方法

PCと接続する (USBシリアルドライバのインストール)

① 準備するもの

1. USBシリアルドライバファイル
2. USBケーブル (CB00-US1400相当)
3. USBコネクタを有するお手持ちのパーソナルコンピュータ (PC)
推奨OS Windows 10



② ドライバをダウンロードする。

1. <https://www.denso-wave.com/download/etcp/epd3.html> よりドライバをダウンロードして任意の場所に展開します。
2. PCと本機をUSBケーブルで接続し、本機の電源を入れます。

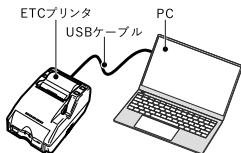

③ ドライバをPCに導入する。

1. コンピュータと接続し、本機の電源を入れると「デバイスのセットアップ 'FT232R USB UART' をセットアップしています。」とメッセージが出ます。

デバイスのセットアップ

'FT232R USB UART' をセットアップしています。

18:03

2. 「デバイスの準備ができました 'FT232R USB UART' はセットアップが終わり、準備が整いました。」とメッセージが出ます。

デバイスの準備ができました

'FT232R USB UART' は、セットアップが終わり、準備が整いました。

18:03

3. デバイスマネージャにてCOMポートが追加されているかを確認します。



※お使いのPCによっては画面表示が異なる場合があります。

PCと接続してできること

- ① 料金所マスタの更新
- ② 発行者印字サービスソフトダウンロード
- ③ PC版ETCPRO 6 ソフトウェアとの連動。

ご使用方法

料金所マスターデータを最新版に更新する。

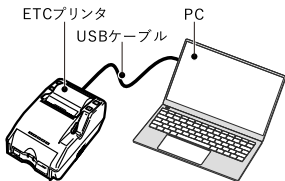

① お手持ちのPCのUSBポートにUSBケーブル（CB00-US1400相当）を使用し、PCとプリンタを接続してからプリンタの電源スイッチを入れてください。

※USBシリアルドライバを導入していない場合は手順に従ってインストールしてください。

② デンソーウェーブホームページのダウンロードサイトに移動します。

サイト上のトヨタ純正「ETC卓上プリンタ」用ダウンロードをクリックしてください。

<https://www.denso-wave.com/download/etcp/epd3.html>



卓上プリンタ

料金所マスター ダウンロード

最新モデル(EP-D19)と旧型モデル(EP-D19)の料金所マスターは異なります。お手持ちのモデルを確認し、正しい最新の料金所マスターをダウンロードして、更新してください。

※1. 最新モデルの料金所マスターをダウンロードすると、データの書き換えになります。

料金所名などのデータ更新は必須ではありません。プリンタに内蔵されている料金所マスターに登録されていない場合、出口料金所は番号で印字されます。通行料金等は料金所マスターとして保持しているのではなく、ETCカードから都度読み込しますので、料金所マスターの更新には関係ありません。

※お取り扱い説明書(インストール手順)の一部ソフトをインストールしてください。
※インストールは管理者権限、管理者パスワードが必要です。

ETC卓上プリンタ (EP-D19モデル)

| | | |
|--|-----------------|--|
| | 料金所マスターバージョン | V1.56 |
| | 更新日 | 2022/11/2 |
| | 動作環境 | Windows 10/11 |
| | 料金所マスター更新に必要なもの | USBケーブル (別売) *1 専用電源 (CB00-US1400相当) USBドライバソフト インストール手順書 ※お取り扱い説明書、ダウンロード ※お取り扱い説明書、ダウンロード |

※USBポートに直接接続できるようになりました。事前に上記ドライバソフトを一旦パソコンへ保存し、手順に従ってインストールしてください。

※最新モデルにのみダウンロード時は、パソコン上で「ダウンロードが完了しました。」と表示があるまで、電源を切りケーブルを抜いたり使用しないしてください。

▶ EP-D19専用料金所マスター ダウンロード頁は実行中です。

▶ EP-D19は廃品処理中。

▶ 取扱い説明書(インストール) (お手持ち説明書ダウンロード)。

▶ 取扱説明書(インストール)。

▶ 1. 最新ソフトをダウンロードして最新料金所マスターは更新されません。料金所マスターの更新が必要であれば、改めてダウンロードしてください。

ダウンロードサイトにはソフトウェアのバージョン情報が掲載されています。このバージョン情報がお買い求めのプリンタのバージョンと同一であればデータ更新を行いません。

この場合PC画面に“最新情報がインストールされています”と通知します。

ご使用方法

利用明細書に発行者名を印字する。

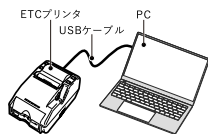
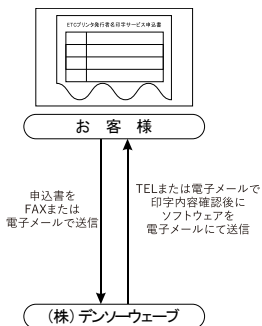

No. 0001

利用明細書

2020年 1月 1日 12:00

入口料金所 湾岸千葉

出口料金所 千葉北駒形

車種 普通車

通行料金 ¥ 1400円

合計 ¥1400円

(株)デンソーウェーブ

愛知県知多郡阿久比町大字草木
字芳池

TEL 0569-0X-▲▲□□

FAX 0569-0X-▲▲□□

ご利用ありがとうございました

< [] 枠内印字イメージ >

※ 首都高速道路等の様に均一料金所のところでは入口と出口は同一料金所名表示となります。
※ 登録のない料金所を追加した場合は料金所名が「-----」と印字されます。

- ① 本取扱説明書の「ETCプリンタ発行者名印字サービス申込書」を記入してください。(記入例参照)
- ② ご記入いただいた申込書を申込書下段に記載されているデンソーウェブまでFAXまたは電子メールにて送付ください。
※印字内容に関して確認事項がある場合はデンソーウェブよりご連絡をいたします。
- ③ 希望印字内容のソフトウェアを電子メールにて送信いたします。
- ④ お手持ちのPCにUSBケーブル (CB00-US1400相当) で接続しプリンタの電源スイッチを入れてください。
※あらかじめUSBシリアルドライバを導入しておいてください。
- ⑤ 電子メールで送信されたソフトウェアを、実行します。

△警告

ソフトウェアダウンロード中は電源やケーブルを抜いたりしないでください。故障の原因になります。

- ⑥ ダウンロードが完了したら画面に「ダウンロード終了」と表示されます。
- ⑦ 画面上のOKボタンをクリックしてください。
- ⑧ 利用明細書を発行し、下段に希望内容が印字されているかご確認ください。

<記入例>

ETCプリンタ (EP-D19モデル) 発行者名印字サービス申込書

申込日: 2022年12月25日

| | | | |
|----------------|--|------------------------|--------------|
| (フリガナ) | カブシキガイシャデンソーウェーブ | | |
| 会社名 | 株式会社デンソーウェーブ | | |
| (フリガナ) | アイチケン チタグン アグイチョウ オオアザクサギ アザヨシイケ | | |
| 所在地 | 愛知県知多郡阿久比町大字 草木字芳池1 | | |
| 部署名 | 営業部 | | |
| (フリガナ) | トヨタイチロウ | | |
| ご担当者名 | 豊田一郎 | | |
| 電子メールアドレス | toyaichi@denso-wave.com | | |
| 電話番号 | 0569-●×-▲△○□ | FAX番号 | 0569-●×-▲△○◇ |
| 発行者印字 内容記載欄 | * この枠の中に内容を記入してください | | |
| | 会社名 | (株)デンソーウェーブ | |
| | 住所 | 愛知県知多郡阿久比町大字 草木字芳池1 | |
| | TEL | 0569-●×-▲△○□ | |
| | FAX | 0569-●×-▲△○◇ | |
| | メッセージ | ご利用ありがとうございます | |
| | * 印字不要部はblank | | |
| 備考欄 | 電話番号を大きめにお願いします。 | | |
| 送信先 | FAXの場合 (株)デンソーウェーブ 中部支店 FAX番号 0566-75-7970 電子メールの場合 etcmmessage@denso-wave.com | | |

◇上記用紙にご記入の上、FAX (0566-75-7970) あるいは電子メール (etcmmessage@denso-wave.com) でお送りください。

ETCプリンタ (EP-D19モデル) 発行者名印字サービス申込書

申込日: 年 月 日

| | | | |
|----------------|---|-------|--|
| (フリガナ) | | | |
| 会社名 | | | |
| (フリガナ) | | | |
| 所在地 | | | |
| 部署名 | | | |
| (フリガナ) | | | |
| ご担当者名 | | | |
| 電子メールアドレス | | | |
| 電話番号 | | FAX番号 | |
| 発行者印字 内容記載欄 | *この枠の中に内容を記入してください | | |
| | 会社名 | | |
| | 住所 | | |
| | TEL | | |
| | FAX | | |
| | メッセージ | | |
| *印字不要部はブランク | | | |
| 備考欄 | | | |
| 送信先 | FAXの場合 (株)デンソーウェーブ 中部支店 FAX番号 0566-75-7970 電子メールの場合 etcmessage@denso-wave.com | | |

◇上記用紙にご記入の上、FAX (0566-75-7970) あるいは電子メール (etcmessage@denso-wave.com) でお送りください。

お手入れと保管

お手入れについて

お手入れ前に

ACアダプタをコンセントから抜いてください。



お手入れの仕方

本体の汚れは、乾いた布などで拭き取ってください。



⚠ 警告

本機は水洗いしないこと。
事故や故障の原因になります。

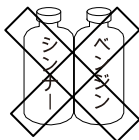

※シンナー、ベンジンは絶対に使用しないでください。

保管について

保管するときは、各部の汚れを拭き取ってから、直射日光や湿気、ホコリの多い場所は避けて保管してください。

保管するときは、本体の上に重いものを載せないでください。

故障と考える前に



警告

指定修理技術者以外は、絶対に分解や修理・改造を行わないこと。発火したり、異常作動してけがをすることがあります。

使用中に異常が生じたときは次の点をお調べください。

| 異常の内容 | 点検 | お願い |
|---------|-------------------------------|---|
| 電源が入らない | ACアダプタがしっかりとコンセントに差し込まれていますか。 | ACアダプタをしっかりとコンセントに差し込んでください。→5ページ |
| | プリンタの電源スイッチが「OFF」のままではないですか。 | プリンタの電源スイッチを「ON」にしてください。→5ページ |
| 印刷ができない | 専用ロール紙の印刷面が裏になっていませんか。 | 専用ロール紙の印刷面を正しくセットしてください。→12ページ |
| | ETCカードが正しくカードリーダーにセットされていますか。 | ETCカードの挿入方向（前後・裏表）にご注意いただき確実に奥まで差し込んでください。→6ページ |

仕様

| | |
|------|---------------------------------------|
| 項目 | 仕様 |
| 電源 | 100 V AC |
| 消費電力 | 待機時 100 mA 以下、印字時 700 mA~1 A |
| 本体寸法 | 幅 112 (mm) × 奥行 162 (mm) × 高 100 (mm) |
| 製品質量 | 510 g |
| 付属品 | 取扱説明書 保証書 専用ACアダプタ 専用ロール紙 |

サービスと保証

保証について

- 保証書は商品と同梱されておりますので、必ず所定の項目へのご記入及び記載内容をご確認の上、お受け取りください。
- 保証期間は、お買い上げの日から起算して 1年間です。
保証の詳細につきましては、保証書をご参照ください。
- 保障修理を依頼される場合は、保証書が必要になりますので、大切に保管してください。

修理を依頼されるときは

上の表でお調べいただいても異常のあるときは、ご使用を中止しお買い上げの販売店にご相談ください。

- 保障修理期間経過後の修理につきましては、お買い上げの販売店にご相談ください。修理によって性能が維持できる場合は、お客様のご要望により有料修理いたします。

