

「ETC車載プリンタ XP-650」

取扱説明書

このたびは「ETCプリンタ」をお買い上げ頂き、ありがとうございました。
ご使用前に必ずこの取扱書をお読み頂き、記載された内容にしたがって正しく
お使い下さい。

本書は紛失しないよう大切に保管してください。

なお、本品を他のお客様にお譲りになる時は必ず本書も合わせてお渡し下さい。

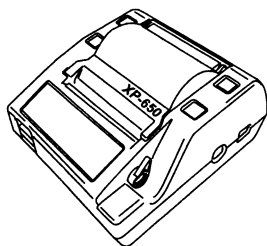

目次

| | |
|------------------|----|
| 本機の機能 | 1 |
| 各部の名称 | 1 |
| 安全上のご注意 | 2 |
| 機器の構成 | 5 |
| ご使用方法 | 7 |
| 発行者名印字サービス申込書記入例 | 14 |
| 発行者名印字サービス申込書 | 15 |
| お手入れと保管 | 16 |
| 故障とお考えになる前に | 17 |
| 仕様 | 17 |
| サービスと保障 | 17 |

本機の機能

ETC ゲート通過時（料金課金時）に利用明細書を自動発行します。

各部の名称



図-1

- ① 「紙」 ボタン
- ② 「R」 ボタン
- ③ カッタープレート
- ④ USBメモリ挿入部
- ⑤ ロール紙蓋オープンフック
- ⑥ MiniDINコネクタ (未使用)
- ⑦ USBコネクタ (未使用)
- ⑧ 「日」 ボタン
- ⑨ 「領」 ボタン
- ⑩ ロール紙蓋

安全上のご注意

ETC車載プリンタを 安全にお使いいただくために必ずお守りください。

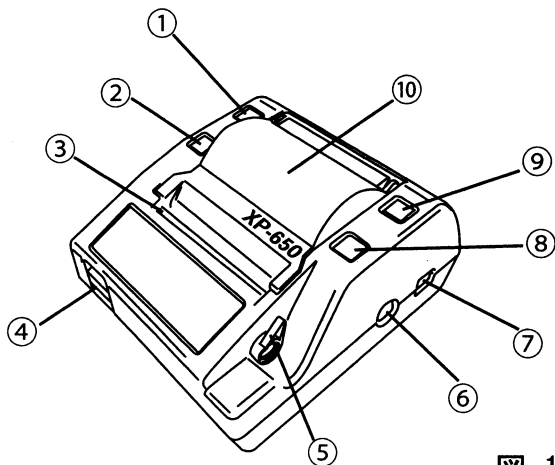
■ご使用前に、この操作ガイドの「安全上のご注意」をよくお読みの上、正しくお使いください。

■お読みになったあとは、おつかいになる方がいつでも見られるところに必ず保管してください。

警告・注意表示は、製品を安全に正しくお使いいただき、あなたや他の人々への危害や財産への侵害を未然に防ぐために守っていただきたい事項を示しています。

その表示と意味は次のようになっています。

内容をよく理解してから本文をお読みください。

△警告 この表示を無視して、誤った取扱をすると人が死亡または重症を負う可能性が想定される内容を示しています。

△注意 この表示を無視して誤った取扱をすると、人が障害を負う可能性が想定される内容および物的損害のみの発生が想定される内容を示しています。

取り付け前にお読みください

△警告

取付作業の前に

- ・本機は直流12V/24V兼用です。車輛側電圧とETC車載器の仕様をご確認ください。
- ・ランプ、補聴類のコードの破損や内装への傷付けを起こさないために、ランプ、補聴類の作動チェックをして、シートカバーを取り付けて作業してください。

取り付けについて

- ・安全のため、運転のじゃまや居住性をそこなわない場所を選んでください。振動で動いたり、はずれたりしないようにしっかりと固定してください。事故や故障の原因となります。
- ・両面テープで固定する前に、貼り付け面の汚れ、油脂分、水分等をきれいに拭き取っておいてください。十分な装着力が得られず、振動で動いたり、はずれたりする恐れがあります。
- ・本製品の取り付けについては、付属品を使用してください。

配線について

- ・結線は必ず「結線図」の指示通り行ってください。間違つて結線すると、誤作動や故障の原因となります。
- ・座席レール等の稼働部分や高熱部分に接触しないように配線してください。また、各ハーネスはブラブラしないようハーネス固定テープやバンドクランプ等を利用して固定してください。ハーネスが傷つき、故障や事故を引き起こすおそれがあります。
- ・ハーネスに穴を通す場合や、ハーネスが車輛の金属部分に触れる場合は必ず保護してください。ハーネスが傷つき故障や事故を引き起こす恐れがあります。
- ・コネクタをはずす場合は、ハーネスを引っ張らず、コネクタを持ってはずしてください。ハーネスが傷つき、故障や事故を引き起こす恐れがあります。

その他

- ・取りはずした車輛部分は部品ごとに整理して復元するときに間違えないようにしてください。また、傷をつけたりしないよう取り扱いに注意してください。

お使いになる前の注意事項

△注意

※ETC車載プリンタ(以後プリンタと表現します)の操作、点検は運転中に行わないでください。運転の障害となり危険です。

プリンタ取り付け位置及び配線経路は、お客様の利用状況を確認した上で決定してください。

- 運転・操作に支障のないこと。
- 運転者から操作が容易であること。
- 水・糞・異物などの浸入するおそれがないこと。
- シフトレバー、パーキングブレーキ等の可動範囲を避けること。
- なるべく水平で平らな場所であること。
- 直射日光の当たらない場所であること。

※プリンタの接続コードを傷付けしないでください。プリンタが故障する恐れがあります。プリンタに衝撃を与えないでください。故障、破損する恐れがあります。

※プリンタを濡れた手で触れたり、水をこぼしたりしないでください。内部に水が入り故障、破損する恐れがあります。

※プリンタの汚れは柔らかい布で拭き取ってください。ワックス、シンナー、アルコールなどは絶対にしやうしないでください。

機器の構成

構成部品

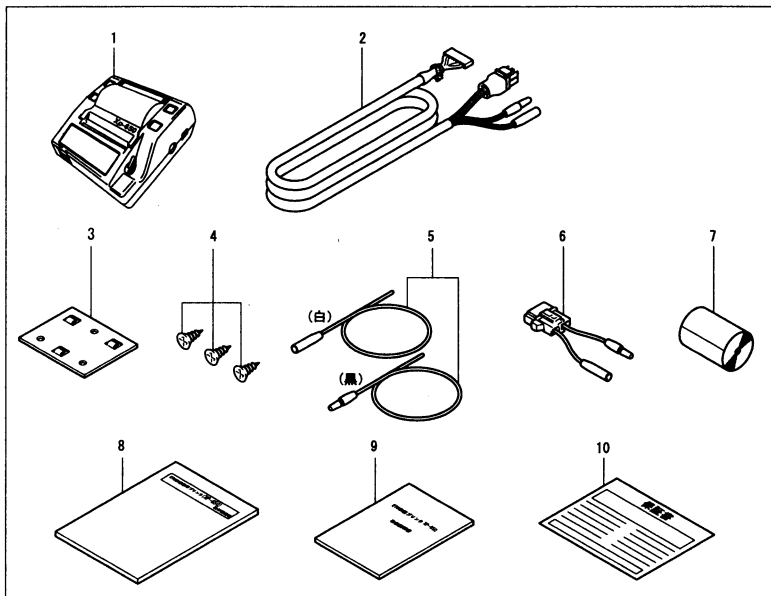

| No. | 品名 | 品番 | 個数 | 備考 |
|-----|-----------------|-------------|----|-----------------|
| 1 | ETC 車載器用プリンタ | —— | 1 | |
| 2 | プリンタインターフェイスコード | 998002-4080 | 1 | |
| 3 | ブラケット | —— | 1 | |
| 4 | 取付用ネジ | —— | 3 | |
| 5 | 加工用ケーブル | —— | 2 | 白および黒で片側ギボシ端子付き |
| 6 | ヒューズ | —— | 1 | ブレード型ヒューズ3A |
| 7 | ロール紙 | —— | 1 | |
| 8 | 取付要領書 | —— | 1 | |
| 9 | 取扱説明書 | —— | 1 | 本書 |
| 10 | 保証書 | —— | 1 | |

機器の構成

接続例



図-2

△注意

1) 配線前に接続する電源 (ACC) の位置と電圧およびアース端子の位置を確認してください。

1. プリンタインターフェイスコードの接続端子 (+) (線色: 白/青) にヒューズを取り付け、車両電源 (ACC: 12V/24V) に接続します。
2. プリンタインターフェイスコードの接続端子 (-) (線色: 黒/灰) を車両アースに接続します。

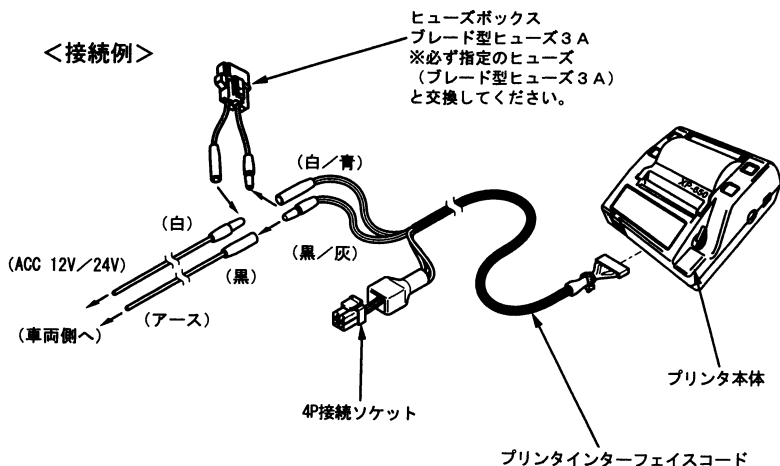
◆ 加工用ケーブル (白および黒) は必ずしも使用する必要はありません。エレタップ、アース端子の取り付けやハンダ付け等を行って接続する場合に使用してください。

2) ヒューズボックス及びハーネスはブラブラしないようにバンドランプ及びハーネス固定テープ等を使用して、適切な場所に固定してください。

※詳しくは別途取付要領書を御確認ください。

ご使用方法-手動印刷方法-

最新履歴の利用明細書を発行する

ドライバーが利用明細を発行するに当たっての運用は、プリンタの「R」、「領」、「日」の各ボタンで操作します。

<操作>

- ①「領」ボタン押下→決済用ICカードの最新履歴の発行(1件分)

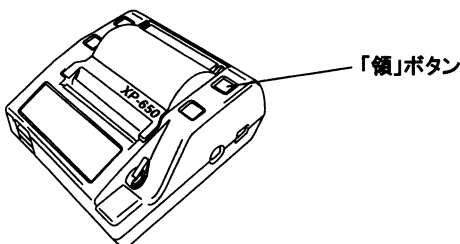

過去の利用履歴の利用明細書を発行する

ドライバーが利用明細を発行するに当たっての運用は、プリンタの「R」、「領」、「日」の各ボタンで操作します。

<操作>

- ①「日」ボタン押下→決済用ICカード上にあるポインタより1件前(古い日付・時刻方向に遡る)の履歴発行(1件分)
- ②その後「日」ボタンを押下する度に1件ずつ前の履歴発行。
- ③最も古い履歴まで遡った時、尚「日」ボタンを押下した場合はエラーブザーを鳴らしその履歴を再発行します。
- ④「R」ボタン押下→決済用ICカード上にあるポインタより1件後(最新履歴方向)の履歴発行(1件分)

ポインタが最新履歴上にある時にはそれ以上の最新履歴が無い為、ブザーを鳴らし最新履歴を発行します。

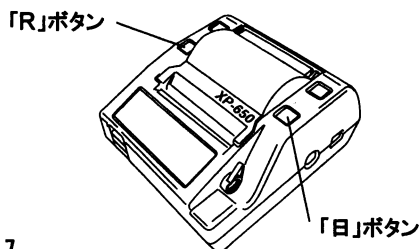

ご使用方法-手動印字方法-

過去の利用履歴の利用明細書を全て発行する

ドライバーが利用明細を発行するに当たっての運用は、プリンタの「R」、「領」、「日」の各ボタンで操作します。

<操作>

①「領」ボタンを長押し(一枚目の発行が完了するまで)→決済用ICカード情報の新しいものから順番に全履歴情報を印字することができます。

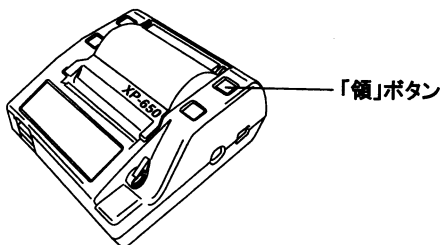

ご使用方法

テスト印字 1（料金所名マスターテーブルのバージョンを印字する）

本体に保存されている料金所名マスターテーブルを全件印字します。

<操作>

- ①「R」ボタンと「領」ボタンを同時に長押し→料金所マスター印字

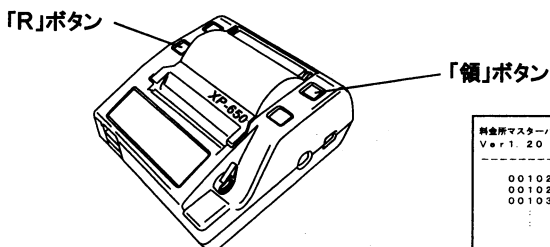

※ 印字を停止するにはプリンタの電源を切ってください。

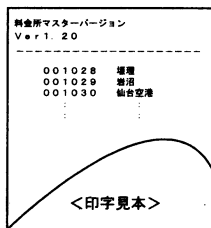

テスト印字 2（プリンタのバージョンを印字する）

プリンタソフトウェアのバージョンを印字します。

<操作>

- ①「R」ボタンと「紙」ボタンを同時に長押し→プリンタバージョンの印字

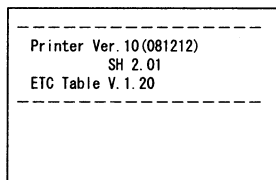
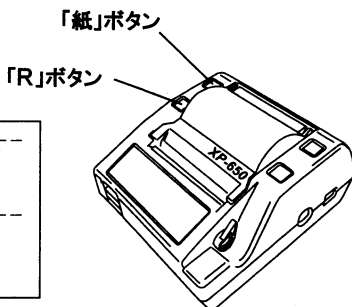

ご使用方法

専用ロール紙を交換する（用紙の端に赤ラインが出たとき）

専用ロール紙交換時期

収納された専用ロール紙が最終に近づくと側面に赤線が現れます。そのシート（利用明細書）が打ち出された後、直ちに専用ロール紙を交換してください。

<操作>

①ロール紙蓋オープンフックを押してロール紙蓋を開きます。



図-3.1

②残っている用紙を取り除き、新しい専用ロール紙を芯棒にセットし、ロール紙内面を手前側（上面）にした状態で芯棒を本体の溝に合うように専用ロール紙をいれます。

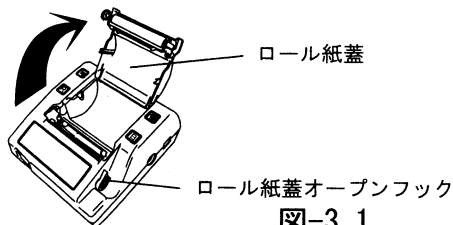

図-3.2

③ロール紙蓋で専用ロール紙を1cmくらい挟むようにセットし、しっかりとまっすぐ蓋を閉じます。「紙」ボタンを押して、スムーズに紙送りできるか確認してください。

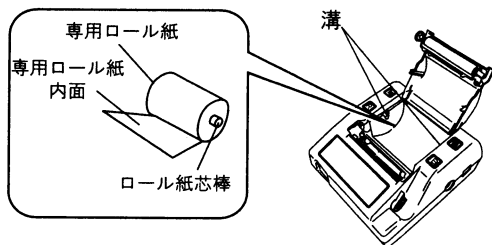

図-3.3

△ 注意

専用ロール紙には表裏があります。セット面を間違えると印字ができませんので十分ご確認のうえセットしてください。

△ 注意

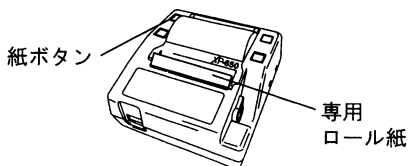
プリンタに電源が入っていないと紙送りができません。

ご使用方法

ロール紙を交換する（用紙の端に赤ラインが出たとき）

△注意

※プリンタの電源が入っていないと紙送りができません。

※ペーパーロール紙はプリンタに対応した用紙（専用品）をご使用ください。

本製品で使用できるペーパーロール紙は

「ETCプリンタ用ペーパーロール紙（品番：998002-1030）」

＊）専用ペーパーロール紙以外をご使用され、故障した場合には保証対象外とさせていただきます。

ご購入につきましては、プリンタをお買い上げの販売店又は最寄りのデンソー販売会社までお問合わせください。

印字イメージ

利用明細書

2009年04月19日 12:00

入口料金所 湾岸千葉
出口料金所 千葉北駒形
車種 普通車
通行料金 ¥1400円
合計 ¥1400円

首都高速道路等の様に均一料金所のところでは、入口と出口は同一の料金所名表示となります。

ご使用方法

料金所マスターデータを最新版に更新する

最新の料金所マスタをプリンター本体にダウンロードします。

<用意するもの>

- ・XP-650本体
- ・USB型フラッシュメモリ（中身が空のもの）
- ・料金所マスターデータファイル（ホームページからダウンロード）

<手順>

- ①デンソーウェーブホームページのダウンロードサイト (<http://www.denso-wave.com/download/etc/>) に移動します。
サイト上の「車載プリンタ (XP-650)」用ダウンロードをクリックして料金所マスターデータファイルをダウンロードします。
- ②ダウンロードした料金所マスターデータファイルを解凍し、中身を用意した空のUSB型フラッシュメモリの直下に置きます。
- ③プリンターの電源を入れ、ファイルを書き込んだメモリをUSB挿入口に挿入します。
- ④プリンターの「R」ボタンと「日」ボタンを同時押しします。
- ⑤プリンター本体から「ピピピピ…」と音が鳴りダウンロードが始まります。
- ⑥プリンターからの音が「ピーーッ」と長音になったら、プリンターの電源を切ります。
- ⑦電源を切った状態でメモリを抜き、約10秒待って電源を入れます。

△注意

1. 使用するメモリは必ず空のものをご使用ください。

万が一、他のファイルが入っていた場合うまくダウンロードできない場合やファイルが破損する可能性があります。

2. プリンタにファイルをダウンロード中は絶対に電源を切らないでください。
故障の原因となります。

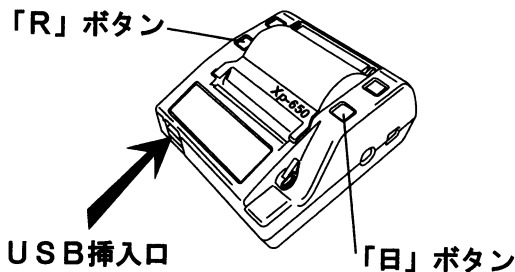

ご使用方法

利用明細書に発行者名を印字する

利用明細書に会社名をプリンター本体にダウンロードします。

<用意するもの>

- ・XP-650本体
- ・USB型フラッシュメモリ（中身が空のもの）
- ・ロゴファイル（申込が必要）

<手順>

- ①本取扱説明書の「ETCプリンタ発行者名印字サービス申込用紙」にもれなく記入して申込書下段に記載されているデンソーウェブまでFAXまたは電子メールにて申込ます。
- ②デンソーウェブから印字内容確認のご連絡をさせていただきます。
- ③希望印字内容のソフトウェアを電子メールにて送信いたします。
- ④届いたロゴファイルを解凍し、メモリの直下に置きます。
（解凍したファイルのファイル名は、変更しないでください。）
- ⑤プリンターの電源を入れ、ファイルを書き込んだメモリをUSB挿入口に挿入します。
- ⑥プリンターの「R」ボタンと「日」ボタンを同時押しします。
- ⑦プリンター本体から「ピピピピ…」と音が鳴りダウンロードが始まります。
- ⑧プリンターからの音が「ピー——ッ」と長音になったら、プリンターの電源を切ります。
- ⑨電源を切った状態でメモリを抜き、約10秒待って電源を入れます。

△注意

1. 使用するメモリは必ず空のものをご使用ください。
万が一、他のファイルが入っていた場合うまくダウンロードできない場合やファイルが破損する可能性があります。
2. プリンタにファイルをダウンロード中は絶対に電源を切らないでください。
故障の原因となります。

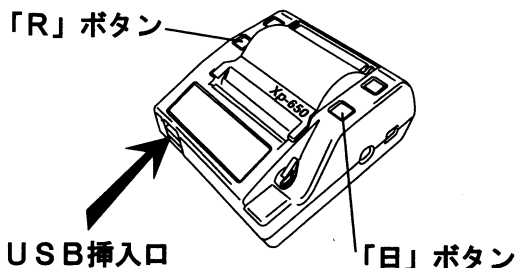

ETC車載プリンタ(XP-650)発行者印字サービス申込書<記入例>

| | |
|-------|-----------------|
| 申込年月日 | 2009 年 4 月 19 日 |
|-------|-----------------|

お客様情報

| | | | |
|--------|--------------------------------|-------|--------------|
| 申込会社名 | 株式会社デンソーウェーブ | | |
| 申込者名 | 豊田 一郎 | | |
| ご住所 | 東京都渋谷区松漣 2丁目15番13号 デンソー渋谷ビル 6F | | |
| 電話番号 | 03-6367-9779 | FAX番号 | 03-6367-9729 |
| E-mail | abc@denso-wave.co.jp | | |

メッセージ印字部分詳細

| | | | |
|-------|--------------------------------|--|--|
| 会社名 | 株式会社デンソーウェーブ | | |
| 住所 | 東京都渋谷区松漣 2丁目15番13号 デンソー渋谷ビル 6F | | |
| 電話番号 | 03-6367-9779 | | |
| FAX番号 | 03-6367-9729 | | |
| その他 | | | |

* 印字不要の場合は、空欄にしてください。

タイトル部分選択

| タイトル印字内容 | 説明 | 選択 |
|----------|-------------------|-------------------------------------|
| 利用明細書 | 標準仕様の「利用明細書」です。 | <input checked="" type="checkbox"/> |
| 領収書 | タイトル印字を「領収書」とします。 | <input type="checkbox"/> |

* いづれかを選択し、右欄にチェックを入れてください。

* チェックが無い場合は標準仕様の「利用明細書」での作成になります。

- ・文字は、なるべく大きく、略さずにご記入ください。
- ・電子メールでのお申し込みの場合は、必ず件名に

「ETC車載プリンタXP-650 印字サービス申込」と記載してください。

株式会社デンソーウェーブ
 カスタマーサポート室
 FAX送信先 : 03-6367-9729
 メール送信先 : ETCMessage@denso-wave.co.jp

ETC車載プリンタ(XP-650)発行者印字サービス申込書

| | |
|-------|-------|
| 申込年月日 | 年 月 日 |
|-------|-------|

お客様情報

| | | |
|--------|-------|--|
| フカテ | | |
| 申込会社名 | | |
| フカテ | | |
| 申込者名 | | |
| フカテ | | |
| ご住所 | | |
| 電話番号 | FAX番号 | |
| E-mail | | |

メッセージ印字部分詳細

| | |
|-------|--|
| フカテ | |
| 会社名 | |
| フカテ | |
| 住所 | |
| 電話番号 | |
| FAX番号 | |
| その他 | |

* 印字不要の場合は、空欄にしてください。

タイトル部分選択

| タイトル印字内容 | 説 明 | 選 択 |
|----------|-------------------|-----|
| 利用明細書 | 標準仕様の「利用明細書」です。 | |
| 領収書 | タイトル印字を「領収書」とします。 | |

* いづれかを選択し、右欄にチェックを入れてください。

* チェックが無い場合は標準仕様の「利用明細書」での作成になります。

- ・文字は、なるべく大きく、略さずにご記入ください。
- ・電子メールでのお申し込みの場合は、必ず件名に「ETC車載プリンタXP-650 印字サービス申込」と記載してください。

株式会社デンソーウェーブ
 カスタマーサポート室
 FAX送信先 : 03-6367-9729
 メール送信先 : ETCMessage@denso-wave.co.jp

お手入れと保管

お手入れ

<お手入れの仕方>

本体の汚れは、乾いた布などで拭き取ってください。
シンナー、ベンジンは絶対に使用しないでください。

△注意

本製品は、水洗いしないこと。事故や故障の原因となります。

保管

<保管について>

保管するときは、各部の汚れを拭き取ってから、直射日光や湿気、ホコリの多い場所は避けて保管してください。

保管するときは、本体の上に重いものを載せないでください。

故障とお考えになる前に

使用中に異常が生じたときは次の点をお調べください。

▲ 警告

絶対に分解や修理・改造を行わないこと。
発火したり異常作動して怪我をすることがあります。

| 異常の内容 | 点検 | お願い |
|---------|---------------------------|--|
| 印刷ができない | 専用ロール紙の印刷面が裏になっていませんか？ | 専用ロール紙の印刷面を正しくセットしてください。 |
| | ETCカードが正しく車載器にセットされていますか？ | ETCカードの挿入方向（前後・表裏）にご注意頂き確実に奥まで差込んでください |

仕様

| 項目 | 仕 様 |
|------|---|
| 電源 | 12V/24V、カーバッテリー |
| 消費電力 | DC12V：180mA以下 DC24V：100mA以下（待機時） DC12V：2A以下 DC24V：1.5A以下 |
| 本体寸法 | 幅106×高さ65×奥行き120mm |
| 製品重量 | 0.36Kg（ロール紙を除く） |
| 付属品 | 取扱説明書、取付要領書、専用ロール紙、プリンタインターフェースコード、ヒューズ、ブラケット、取付ネジ、加工用ケーブル |

サービスと保証

保証について

- 保証書は必ず所定の項目への記入及び記載内容をご確認の上、お受け取りください。
- 保証期間は、お買い上げの日から起算して1年間です。
保障の詳細につきましては、保証書をご参照ください。
- 保証修理を依頼される場合は、保証書が必要になりますので、大切に保管してください。

修理を依頼されるときは

上の表でお調べいただいても異常のあるときは、ご使用を中止しお買い上げの販売店にご依頼ください。

- 保証修理期間経過後の修理につきましては、お買い上げの販売店にご相談ください。
修理によって性能が維持できる場合は、お客様のご要望により有料修理いたします。